

Moniteur Semi-Outdoor LED FHD 49 pouces

49XS2B

MONITEUR LED

Dalle IPS - M+
Fan-less (sans ventilateurs)

webOS 1.0, SoC Dual Core

RESOLUTION FHD

1920x1080

LUMINOSITE

2500cd/m² (Typ)

ANGLE DE VISION

178°/178°
Mode portait & paysage

BEZEL

6.5mm(L/R), 9mm(T/B)

PROFONDEUR

83.5mm

Contrôle LAN RJ45, RS232C

HDMI (2), DP, DVI

SMART ENERGY SAVING

GARANTIE 3 ANS



DONNÉES PROVISOIRES



webOS for Signage



Moniteur Semi-outdoor LED FHD 49 pouces

49XS2B

PANEL	
Type de dalle	IPS - M+
Rétro-éclairage	LED
Transflectif	Oui
Taille	49" (124cm)
Ratio	16/9
Résolution	1920x1080
Luminosité	2500cd/m ² (Typ)
Taux de contraste (original)	1000:1
Nombre de couleurs	16.7 Billions
Angles de vision (H/V)	178/178
Temps de réponse	9ms
Durée de vie	50000 heures
Garantie fonctionnement	24Hr/7J
Traitement de la dalle	3H, Anti-reflet (< 2.5%)
Affichage	Portrait et paysage

AUDIO	
Volume Auto	-
Balance	Oui
Puissance Audio	20W (2x10W)
Haut-parleurs	-
Haut-parleurs marche/arrêt	Oui
Clear Voice II	Oui
Egaliseur	-

CONNECTIQUES	
Entrées Numériques	HDMI (2), DP (1), DVI-D (1)
Entrées Analogiques	-
Entrées Audio	Oui (1)
Entrées Contrôle externe	RS232C, RJ45, Récepteur IR,
Port USB	Oui (1)
Lecteur carte SD	-
Sorties Numériques	DP (1)
Sorties Analogiques	-
Sorties Audio	Haut-parleurs
Sorties Contrôle externe	RS232C

FONCTIONS SPECIALES	
Contrôle de température	-
Contrôle de luminosité automatique	Oui
Mur d'images	Oui
Méthode ISM	-
Verrouillage des touches	Oui
Smart Energy Saving	Oui
Lecture des fichiers Multimedia via USB	Oui
PIP/PBP	-
Mémoire interne	8Go (dont 4Go pour le système)
Wi-Fi	Oui (via Dongle)
Gestion de Playlist	-
HDMI-CEC	-
Rotation du contenu	-
Media Share	-
Logo détachable	Oui

TACTILE	
Technologie Tactile	-

CERTIFICATIONS	
Sécurité	UL / CB scheme
EMC	FCC Class "A" / CE / KC
ErP / Energy Star	- / - (TBD)

COMPATIBILITE LOGICIELLE	
SuperSign	Elite-w lite / Elite-c
Slot OPS	-
Slot Media Player externe	-

CONDITIONS DE FONCTIONNEMENT	
	Fan-less (sans ventilateurs)
Température de fonctionnement	0 °C - 45 °C
Humidité de fonctionnement	10 % - 80 %

CONSOMMATION ELECTRIQUE	
Type d'alimentation	Intégrée
Fréquence /Voltage	100-240V-, 50/60Hz
Bouton d'extinction totale	-
Consommation (marche normale)	220W
Consommation (Smart Energy Saving)	126W (TBD)
Consommation (en veille)	DVI-D, HDMI : 1W / DP : 0.7W
Consommation (à l'arrêt)	0.5W

CARACTERISTIQUES PHYSIQUES	
Couleur	Noir
Bezel	6.5mm(L/R), 9mm(T/B)
VESA	600mm x 400mm

Dimensions (moniteur seul) : L x H x P	1092.7mm x 626.4mm x 83.5mm
Poids (moniteur seul)	21.2kg
Dimensions du carton (moniteur seul) : L x H x P	1194mm x 175mm x 760mm
Poids du carton (moniteur seul)	25.7kg

ACCESSOIRES (INCLUS)	
Câble d'alimentation	Oui
Câble VGA	-
Câble HDMI	Oui
Récepteur Infrarouge	-
Télécommande	Oui
Manuel	Oui
CD SuperSign	-

ACCESSOIRES (EN OPTION)	
Pieds	-
Haut-parleurs externes	-
Capteur de pixel	-
Dongle Wi-Fi	AN-WF500
Kit OPS	-
HD Base T	-
PC externe dockable	-

GENCOD	
Code EAN	
49XS2B-BAEU	8806087536386

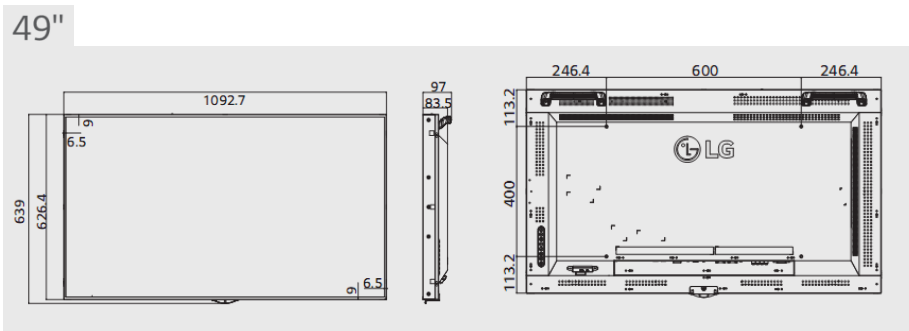

LG Electronics France
Paris Nord II - 117, avenue des Nations - BP 59372 Villepinte - 95942 ROISSY CDG CEDEX -
Tél. : 01 49 89 89 49 - Fax : 01 49 89 88 69

Service client :



Pour plus d'informations sur les solutions professionnelles :
partner.lge.com/fr